



# HILUX

Preise und Fakten

## DIE PREISE

## MOTOREN DOUBLE CAB

Hilux Comfort

2,4-L-D-4D mit 6-Stufen-Automatik und 4x4-Allradantrieb, 110 kW (150 PS)<sup>1)</sup>40.025,-\*  
47.629,75

- = nicht erhältlich

<sup>1)</sup> Energieverbrauch Toyota Hilux, 2,4-L-Turbodiesel 110 kW (150 PS), kombiniert: 10,5 l/100 km; CO<sub>2</sub>-Emissionen kombiniert: 273 g/km. CO<sub>2</sub>-Klasse: G

\* Preisangaben in €. Preisangaben inkl. 19% MwSt. sind unverbindliche Preisempfehlungen der Toyota Deutschland GmbH, Toyota-Allee 2, 50858 Köln zzgl. Überführungskosten, zum Zeitpunkt der Veröffentlichung (siehe Rückseite).

Preisangaben in Fettdruck sind Nettopreise. Bruttopreise inkl. 19% MwSt. Individuelle Händlerpreise auf Anfrage bei Ihrem Toyota Vertragshändler.

Nur erhältlich mit der  
Option Smart Connect +  
und Parksensoren**650,-\***  
773,50



## DIE WESENTLICHE AUSSTATTUNG

### Hilux Comfort

- Allradantrieb, zuschaltbar
- Differenzialsperre 100%
- Getriebeuntersetzung
- Zentralverriegelung
- Fensterheber elektrisch
- Außenspiegel elektrisch einstellbar, beheizt
- Start/Stop-System
- Zwei-Zonen-Klimaautomatik
- Sitzheizung für Fahrer und Beifahrer
- 17-Zoll-Leichtmetallfelgen 6-Speichen dunkelgrau (265/65R17)
- elektrische Bergabfahrkontrolle
- Privacy Glas
- Multimedia-Audiosystem Toyota Touch mit 8-Zoll-Bildschirm
- Toyota Smart Connect +
- Smartphone-Integration per Apple CarPlay + Android Auto
- Rückfahrkamera
- Toyota Connected Services
- Geschwindigkeitsregelanlage
- Lederlenkrad
- Scheinwerfer-Reinigungsanlage
- Stoßfänger: hinten mit Chrom
- Frontgrill mit Chrom
- Nebelscheinwerfer
- Fahrersitzhöhenverstellung
- Außenspiegel mit Chrom und elektrisch heranklappbar
- B-Säulen, außen in Mattschwarz
- Staufach mit Kühlfunktion
- Steckdosen vorn 12 V (2); für Double Cab zusätzlich 220 V (1)
- Autolimited Slip Differential
- Einparkhilfen vorne
- Einparkhilfen hinten

Apple CarPlay ist eine eingetragene Marke der Apple Inc.

Android ist eine eingetragene Marke der Google LLC.

JBL ist eine eingetragene Marke der Harman International Industries, Inc.

## DIE SERIENAUSSTATTUNG

EXTERIEUR 	Hilux Comfort
Außenspiegel Chrom	•
Außenspiegel, beheizbar	•
Außenspiegel, elektrisch einklappbar	•
Außenspiegel, elektrisch einstellbar	•
Außenspiegel: integriert. Seitenblinker	•
B-Säule in schwarz	•
Bremssättel vorn, farbig	•
Differentialsperre 100% hinten	•
Einfassungen für Nebelscheinwerfer, schwarz	•
Frontgrill schwarz lackiert	•
Frontgrill Umrandung Chrom	•
Frontgrill unten schwarz lackiert	•
Heckklappengriff Applikationen Chrom	•
Hinterradaufhängung Blattfedern	•
Reserverad, Unterflur-Anbringung	•
Schmutzfänger hinten	•
Schmutzfänger vorne	•
Shark-fin Antenne	•
Standard-Federung	•
Standardaufhängung	•
Stoßfänger vorne in Wagenfarbe	•
Stoßfänger-Applikationen hinten Chrome	•

• = Serienausstattung   - = nicht erhältlich   S = Sonderausstattung

## DIE SERIENAUSSTATTUNG

EXTERIEUR 	Hilux Comfort
Stufe im Stoßfänger hinten	•
Türgriffe in Chrom	•
Unterfahrschutz hinten	•
Ver- und Entriegelung, Fernbedienung	•
Vorderradaufhängung Doppelquerlenker	•

FAHRWERK UND RÄDER 	Hilux Comfort
17-Zoll-Stahlfelgen, 6 Speichen-Design dunkelgrau	•
Bereifung All-Terrain	•
Ersatzrad Stahl	•

INTERIEUR UND KOMFORT 	Hilux Comfort
220V Steckdose vorne	•
Ablagefächern in den Türen, vorne und hinten	•
Anzeige zur Gangwechselempfehlung	•
Armaturenbrett: Einsatz, silberfarben/chrom	•
Armaturenbrett: Zierstreifen, silberfarben/chrom	•
Armauflage hinten	•

<sup>1)</sup> Nur für Hilux Double Cab, Extra Cab. <sup>2)</sup> Nur für Hilux Single Cab

• = Serienausstattung – = nicht erhältlich S = Sonderausstattung

## DIE SERIENAUSSTATTUNG

INTERIEUR UND KOMFORT 	Hilux Comfort
Deckenleuchte vorne und hinten	•
ECO-Fahranzeige	•
Einstiegsleisten, mit Hilux Schriftzug	S
Elektrische Fensterheber vorne und hinten	•
Elektronische Plattform	•
Fahrer- und Beifahrersitz, Längsverstellung manuell	•
Fahrer- und Beifahrersitz: Rückenlehne, manuell einstellbar	•
Fahrersitz-Höhenverstellung manuell	•
Fensterheber "One Touch" 2. Sitzreihe	•
Fensterheber, elektrisch ("One-Touch")	•
Fernbedienbare Klimaanlage	•
Flaschenfach in Türverkleidung vorne und hinten	•
Fußraumheizung hinten	•
Haltegriff vorne	•
Haltegriffe vorne an der A-Säule	•
Haltegriffe vorne und hinten über Kopf	•
Handschuhfach	•
Handschuhfach: gekühlt/beleuchtet, oben	•
Innenraumbeleuchtung vorne	•
Intervall-Scheibenwischer	•
Kleiderhaken - hintere Passagiere (2)	•
Konsolenbox vorne	•
Kopfstützen hinten (3)	•

• = Serienausstattung - = nicht erhältlich S = Sonderausstattung

## DIE SERIENAUSSTATTUNG

INTERIEUR UND KOMFORT 	Hilux Comfort
Lederlenkrad 4-Speichendesign	•
Lederschaltknäuf	•
Lenkrad, elektrisch längs- und höhenverstellbar	•
Lenkradbedienung für Audioanlage	•
Lenkradbedienung für Sprachsteuerung	•
Lenkradbedienung: ACC	•
Lenkradbedienung: Freisprecheinrichtung	•
Lenkradbedienung: Info-Display	•
Lenkradbedienung: Spurhalte-Assistent	•
Lenkwinkelanzeige	•
Licht-an-Warnung, akustisch	•
Luftdüsen Einsätze außen Chrom	•
Luftdüsen seitlich in schwarz	•
Luftdüsen-Applikationen, Chrom	•
Luftdüsen-Einsätze außen, Chrom	•
Mikrofon für Freisprecheinrichtung	•
Mittelkonsole	•
Mittelkonsole Applikationen silber	•
Multimedia-Display-Umrandung silber	•
Multimedia-Display-Umrandung silber	•
Pollenfilter	•
Privacy Glass, Heckscheibe	•

• = Serienausstattung   - = nicht erhältlich   S = Sonderausstattung

## DIE SERIENAUSSTATTUNG

INTERIEUR UND KOMFORT 	Hilux Comfort
Rücksitze 60:40 geteilt	•
Schalthebel-Applikationen, silberfarben	•
Scheibenwischer: Intervalleinstellung	•
Schminkspiegel: Beifahrer, beleuchtet	•
Seitentüreinsatz schwarz	•
Sitzheizung Fahrer- und Beifahrersitz	•
Sitztaschen: Rückenlehne Bei-/Fahrer	•
Smart-Key-System	•
Sonnenbrillenfach	•
Start-/Stopp-Knopf	•
Staufach unter den Rücksitzen	•
Steckdose 12V vorne (2)	•
Taschenhalter-Haken hinten	•
Tür-Applikationen Chrom	•
Türgriffe innen in Chrom	•
Verstellbare Kopfstützen hinten	•
Vordersitze, Standarddesign	•
Waschwasser-Füllstands-Warnung	•
Zentralverriegelung	•
Zwei-Zonen Klimaautomatik	•

• = Serienausstattung    – = nicht erhältlich    S = Sonderausstattung



## DIE SERIENAUSSTATTUNG

KONNEKTIVITÄT UND INFOTAINMENT 	Hilux Comfort
4,2-Zoll-Multi-Info-Display, farbig	•
8-Zoll-Multimediasystem	•
Bluetooth® Freisprecheinrichtung	•
Cloud Navigation	•
Lautsprecher (6)	•
Lenkradbedienung des Multimediasystems	•
Multi-Info-Display, farbig	•
MyT Connected Services	•
Navigationssystem, cloudbasiert	S <sup>1)</sup>
Smartphone-Integration	•
Toyota Smart Connect	•
USB-Schnittstelle	•

LICHT UND SICHT 	Hilux Comfort
Fernlicht-Assistent, automatisch (AHB)	•
Warnleuchten-Aktivierung, Fernbedienung per Smartphone	•

• = Serienausstattung – = nicht erhältlich S = Sonderausstattung Bluetooth ist eine eingetragene Marke von Bluetooth SIG Inc.

## DIE SERIENAUSSTATTUNG

SICHERHEITSAUSSTATTUNG 	Hilux Comfort
3. Bremsleuchte LED	•
3-Punkt-Sicherheitsgurt hinten Mitte	•
360°-Kamera	S
Abblendlichtautomatik	•
Airbags (7)	•
Anhängerstabilisierungskontrolle (TSC)	•
Beifahrersitz Belegungserkennung	•
Beheizte Rücksitze	S
Bergabfahrkontrolle (DAC)	•
Berganfahrhilfe (HAC)	•
Brems-Assistent	•
Bremslicht, dynamisch	•
eCall-Notrufsystem	•
Einparkhilfen vorne und hinten	S <sup>1)</sup>
Fahrtür: Sperrschalter Fensterheber	•
Follow-me-Home Funktion	•
Geschwindigkeitsregelanlage, adaptiv	•
Gurtkraftbegrenzer/-straffer Fahrer und Beifahrer	•
Gurtwarnsystem hinten, optisch und akustisch	•
Halogen-Scheinwerfer	•
Haltegriff an der B-Säule	•
Heckscheibenheizung	•
ISOFIX-Kindersitzbefestigung	•

• = Serienausstattung – = nicht erhältlich S = Sonderausstattung

## DIE SERIENAUSSTATTUNG

SICHERHEITSAUSSTATTUNG 	Hilux Comfort
Komfort-Federung	•
Ladungssicherungshaken: Seitenwand, innen	•
LED Bremsleuchten	•
Manuelle Scheinwerferhöhenverstellung	•
Nebelscheinwerfer, LED	•
Pre-Collision System	•
Reifendruck-Warnsystem (TPWS)	•
Rückfahrkamera mit Orientierungslinien	•
Rückfahrkamera Orientierungslinien	•
Schalter Beifahrer-Airbagdeaktivierung	•
Scheibenwischerablage, beheizbar	•
Scheinwerfer-Reinigungsanlage	•
Spurhalte-Assistent (LDA)	•
Stabilitätskontrolle, elektronisch (VSC)	•
Tagfahrlicht	•
Traktionskontrolle (TRC)	•
Türverriegelung: Kindersicherung hinten	•
Verkehrszeichenerkennung (RSA)	•

• = Serienausstattung    – = nicht erhältlich    S = Sonderausstattung

## DIE SERIENAUSSTATTUNG

LACKFARBEN 	Hilux Comfort
040 schneeweiß	•
089 platinumweiß perleffekt	•
1D6 lichtsilber metallic	•
1G3 marlingrau metallic	•
218 tiefschwarz mica metallic	•
6X1 manganbronze metallic	•
4R8 inferno-orange metallic	•
3T6 tornadorot metallic	•
8X2 titanblau metallic	•

• = Serienausstattung    – = nicht erhältlich    S = Sonderausstattung

## DIE OPTIONALE AUSSTATTUNG

SONDERAUSSTATTUNG 	Hilux Comfort
Toyota Smart Connect+ Parksensoren - Navigationssystem Toyota Touch & Go - Parksensoren vorne und hinten	650,-*
SONDERAUSSTATTUNG 	Hilux Comfort
DESIGN / SCHUTZ	
Aluminium-Trittbretter mit geriffelter Trittfläche	400,-* 476,-*
Anhängezugvorrichtung mit fester Kupplungskugel	750,-* 892,50*
Designbügel, polierter Edelstahl oder schwarz	950,-* 1.130,50*
Flankenschutz, rund, 76 mm Ø, mit vertieften Trittflächen, Edelstahl oder schwarz	800,-* 952,-*
Hardtop, Kunststoff, in Mattweiß, ohne Seitenscheiben	2.600,-* 3.094,-*
Hardtop, Kunststoff, in Wagenfarbe, mit LED-Innenleuchte (batteriebetrieben) und Seitenfenstern	2.950,-* 3.510,50*
Laderaumabdeckung, Aluminium <sup>1)</sup> für Fahrzeuge mit Schutzrahmen	—
Laderaumabdeckung, Aluminium, ausziehbar silber oder schwarz	2.300,-* 2.737,-*
Laderaumabdeckung, Aluminium, ausziehbar mit Designbügel silber oder schwarz	3.250,-* 3.867,50*
Laderaumbeschichtung Kunststoff (Unter Bordkante) <sup>2)</sup>	975,-* 1.160,25 *
Laderaumschutzwanne unter Bordkante, Kunststoff, schwarz	420,-* 499,80*
Laderaumschutzwanne über Bordkante, Kunststoff, schwarz	—
Metallic-Lackierung	705,-* 838,95*
Perleffekt-Lackierung platinumweiß	960,-* 1.142,40*

\* = Serienausstattung - = nicht erhältlich S = Sonderausstattung

\* Preisangaben in €. Preisangaben inkl. 19% MwSt. sind unverbindliche Preisempfehlungen der Toyota Deutschland GmbH, Toyota-Allee 2, 50858 Köln zzgl. Überführungskosten, zum Zeitpunkt der Veröffentlichung (siehe Rückseite). Preisangaben in Fettdruck sind Nettopreise. Bruttopreise inkl. 19% MwSt. Individuelle Händlerpreise auf Anfrage bei Ihrem Toyota Vertragshändler.

DIE TECHNIK	2,4-l-Diesel
<b>MOTOREN UND GETRIEBE</b>	
Motorentechnologie	D-4D
Motor	4-Zylinder-DOHC
Ventile	16
Hubraum in ccm	2.393
Motorleistung in kW (PS)	110 (150)
Maximales Drehmoment	400 Nm bei 1.600–2.000 min <sup>-1</sup>
Kraftübertragung	6-Gang-Schaltgetriebe/6-Stufen-Automatikgetriebe
Höchstgeschwindigkeit in km/h	170
<b>VERBRAUCHS- UND ABGASMENGEN</b>	
Kraftstoffart/Gemischbildung	Diesel/Direkteinspritzung mit Common-Rail-Technologie
Kraftstoffbehälter in l	80
Verbrauch in l/100 km <sup>1)</sup>	
– Kombiniert	10,5
– Innenstadt (niedrig)	12,4
– Stadtrand (mittel)	10,1
– Landstraße (hoch)	9,1
– Autobahn (Höchstwert)	10,9
CO <sub>2</sub> -Emission, kombiniert g/km <sup>1)</sup>	273
CO <sub>2</sub> -Klasse	G
Schadstoffarm nach Abgasnorm	Euro 6d ISC
<b>ANTRIEB UND ACHSEN</b>	
Antriebsart	Allradantrieb zuschaltbar
Vorderachse	Einzelradaufhängung mit Doppel-Dreiecksquerlenker



DIE TECHNIK	2,4-l-Diesel
Hinterachse	Starrachse mit Blattfedern und Hydraulikstoßdämpfern
<b>VOLUMINA UND GEWICHTE</b>	
Leergewicht in kg <sup>1)</sup>	2.110–2.290
Zulässiges Gesamtgewicht in kg	3.130–3.210
Zuladung	1.005–1.060
<b>MAX. LASTEN IN KG</b>	
Achslast vorn/hinten	1.450–1.920
Anhängelast gebremst bis 12% Steigung/ungebremst	3.500/750
Stützlast	140
<b>LADERAUMABMESSUNGEN IN MM</b>	
Double Cab: Länge/Breite/Höhe	1.525/1.540/480
<b>OFFROAD-EIGENSCHAFTEN</b>	
Böschungswinkel – vorn – hinten	23° 26°
Mindestbodenfreiheit	310 mm
Wattiefe	700 mm

<sup>1)</sup> Ausstattungsabhängig, Leergewicht inkl. 75 kg für den Fahrer.

## DIE ABMESSUNGEN

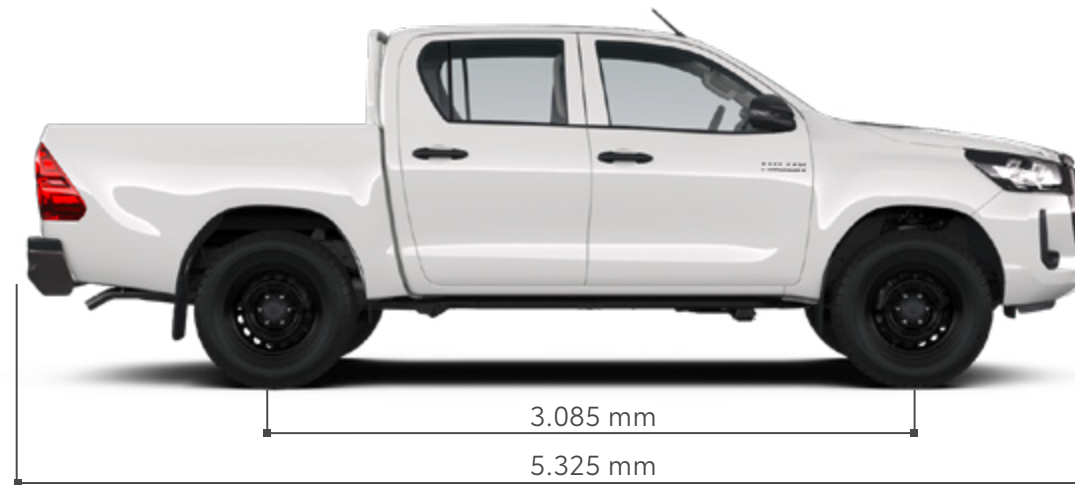

Wendekreis:  
12,80 m

## DAS GLOSSAR



### Follow-me-home-Funktion

Wenn vor dem Verlassen des Fahrzeuges die Lichthupe betätigt wird, leuchtet das Abblendlicht 30 Sekunden nach. Bei Dunkelheit kann so der Weg zur Haustür oder die nähere Umgebung ausgeleuchtet werden.

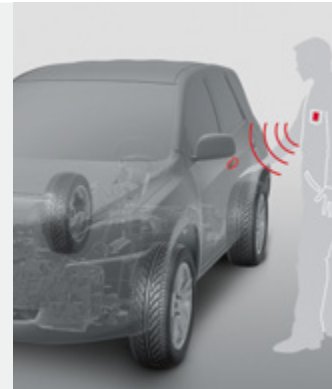

### Smart-Key-System

Der Smart Key erlaubt als elektronischer Schlüssel das Entriegeln der Türen, das Entsperrn des Lenkradschlosses und das Starten des Motors, ohne dass der Fahrer den Schlüssel aus der Tasche nehmen muss. Nähert sich der Fahrer dem Fahrzeug, erkennt das System über Funk den richtigen Smart Key und aktiviert alle Funktionen. Der Motor wird per Knopfdruck gestartet.



### Differenzialsperre

Differenziale dienen zum Ausgleich von Umdrehungsunterschieden einzelner Räder, z.B. des kurveninneren und des kurvenäußeren, damit das Fahrzeug beherrschbar bleibt. Bei mangelhafter Traktion z.B. im Gelände kann es jedoch vorteilhaft sein, die Antriebskraft auf beide Räder gleich zu verteilen. Das 100%-Sperrdifferential stellt auf Knopfdruck eine starre Verbindung zwischen beiden Hinterrädern her. Maximale Traktion ist so auch in schwerem Gelände möglich. Sobald wieder fester Untergrund erreicht wird, muss das System aber aktiv abgeschaltet werden.

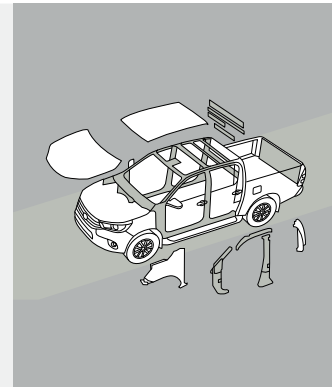

### Robuste Karosserie

Mit einer um 20% höheren Verwindungssteifigkeit bildet der neu entwickelte Leiterrahmen des Hilux die Basis für zahlreiche Optimierungen bei den Fahreigenschaften und dem Fahrkomfort bzgl. des Geräusch- und Vibrationsaufkommens sowie der Aufprallsicherheit. Dieses „starke Rückgrat“ ermöglicht auch bei schwerster Dauerbeanspruchung eine herausragende Langlebigkeit.



### Allradantrieb und Geländeuntersetzung

Der Hilux 4x4 verfügt über einen zuschaltbaren Allradantrieb. Normalerweise ist der Hilux mit Hinterradantrieb unterwegs. Während der Fahrt (Bedienungsanleitung beachten) kann auf Allradantrieb umgeschaltet werden. Zusätzlich kann in schwerem Gelände oder im Gespannbetrieb die Geländeuntersetzung zugeschaltet werden, die dann in allen Getriebegängen verfügbar ist und für besonders hohes Antriebsmoment an den Rädern sorgt. Zugleich wird die Kriechgeschwindigkeit gesenkt, was in kniffligen Geländepassagen vorteilhaft ist.



### Anhängerstabilisierungskontrolle

Im Anhängerbetrieb erkennen Sensoren dieses Kontrollsystems, wenn der Anhänger aufgrund von Wind, holpriger Straße oder Lenkbewegungen ins Schlingern gerät. Dann hilft das System, das Gespann durch dosierte Brems Eingriffe und Kontrolle des Giermoments zu stabilisieren.

## DAS GLOSSAR



### Toyota Safety Sense/Verkehrsschilderkennung (RSA)

Wichtige Verkehrsschilder wie Geschwindigkeitsbeschränkungen und Überholverbote werden durch die Verkehrsschilderkennung per Kamera erkannt und dem Fahrer, solange diese gültig sind, klar auf dem TFT-Multi-InfoFarbdisplay im seinem Blickfeld angezeigt.



### A-TRC (aktive Antriebsschlupfregelung)

A-TRC wirkt in Verbindung mit der elektronischen Stabilitätskontrolle (VSC) bei allradgetriebenen Fahrzeugen auf alle vier Antriebsräder und sorgt so für eine hohe Fahrzeugkontrolle im Geländeeinsatz. Das TRC-System (Traction-Control) verhindert ein Durchdrehen der Antriebsräder beim schnellen Anfahren oder Beschleunigen auf rutschiger oder unbefestigter Fahrbahn, während die elektronische Stabilitätskontrolle (VSC) die Fahrstabilität bei Kurvenfahrt verbessert.

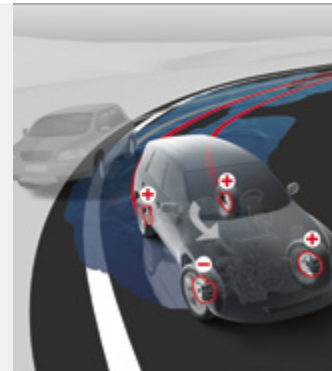

### Elektronische Stabilitätskontrolle (VSC) und Antriebsschlupfregelung (TRC)

Die elektronische Stabilitätskontrolle (VSC) ist mit der Antriebsschlupfregelung (TRC) vernetzt und hilft, das Fahrzeug in kritischen Situationen durch Verringerung der Motorleistung und wenn nötig durch gezielte Bremsenriffe an einzelnen Rädern zu stabilisieren.

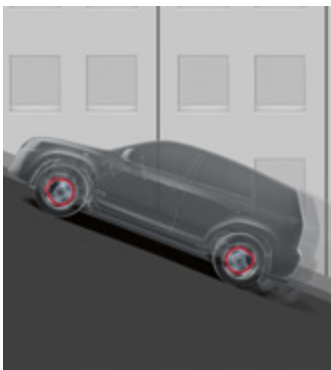

### Berganfahrkontrolle (HAC)

An Steigungen hält die Bremswirkung noch bis zu zwei Sekunden nach dem Lösen des Bremspedals an, um sicher anfahren zu können – ohne zurückzurollen.



### Bergabfahrkontrolle (DAC)

Bei steileren und unebenen Abfahrten wird das Fahrzeug durch automatische Bremsenriffe an den einzelnen Rädern stabilisiert und eine konstante Minimalgeschwindigkeit eingehalten. Besonderheit: Dieses System steht auch beim Rückwärtsfahren an Abfahrten zur Verfügung. Bei anspruchsvollen Geländepassagen kann das von erheblichem Vorteil sein.

## DER SERVICE

### QUALITÄT, SERVICE UND GARANTIEN

*Mit dem Kauf Ihres Toyota haben Sie gleichzeitig ein umfangreiches Service- und Garantieprogramm\* erworben. Es sorgt dafür, dass Sie jederzeit mobil bleiben.*

#### **GARANTIEN\* – geben Sicherheit:**

- 3-Jahres-Garantie bis 100.000 km (im ersten Jahr ohne Kilometerbegrenzung)
- 3-Jahres-Garantie auf die Lackierung
- 6-Jahres-Garantie gegen Durchrostung (von innen nach außen)

#### **TOYOTA RELAX GARANTIE\*\*:**

Als Beweis für die Qualität, Zuverlässigkeit und Langlebigkeit unserer Fahrzeuge erhalten Sie – bis zu einem maximalen Fahrzeugalter von 15 Jahren oder einer Laufleistung von 250.000 km – automatisch eine 12-monatige Toyota Relax Garantie, jedes Mal, wenn Sie die jährliche Inspektion bei uns durchführen lassen.

#### **Toyota EUROCARE – Soforthilfe bei Panne und Unfall:**

Damit Sie und Ihr Toyota immer mobil sind, haben wir ein umfangreiches Leistungspaket geschnürt. In den ersten 3 Jahren nach Erstzulassung können Sie sich dank Toyota EUROCARE\* rund um die Uhr und in ganz Europa\*\*\* auf einen umfangreichen Mobilitätsschutz verlassen.

#### **Keycare – hilft bei Verlust des Schlüssels:**

Sie haben Ihren Schlüssel verloren? Kein Problem! Der Schlüsselcode auf dem Anhänger und der Hinweis, dass der Finder diesen Schlüsselbund in den nächsten Briefkasten werfen möchte, vereinfachen vieles. Schon geht er an den Toyota Kundenservice (im Auftrag der Toyota Händler) und dann an Sie zurück.

#### **Originalteile – garantieren Qualität:**

- Toyota Original-Ersatzteile überzeugen durch werksgeprüfte Qualität und Passgenauigkeit
- Der Teile- und Zubehörservice von Toyota liefert i. d. R. innerhalb von 24 Stunden

#### **Wir helfen sofort an unsere Hotline:**

Selbst bei einem Toyota kann es mal passieren, dass Ihr Fahrzeug fahruntüchtig ist. Was dann? Wir helfen sofort, egal wann und ganz gleich wo – ein Anruf genügt. Innerhalb Deutschlands gebührenfrei unter 0800/0 82 29 01, im Ausland unter +49 (0) 89/55 98 72 73. Den Rest regelt Toyota EUROCARE\* für Sie!

#### **Im Fall der Fälle ist Toyota für Sie da:**

- Wir kümmern uns um Ihr defektes Fahrzeug
- Wir besorgen einen Ersatzwagen und garantieren die Weiterreise
- Wir bezahlen die Übernachtung
- Wir versenden jedes Ersatzteil europaweit
- Wir stellen Ihnen einen Ersatzfahrer
- Wir unterstützen Sie auch nach einem Unfall

\* Es gelten die jeweils gültigen Garantie- und EUROCARE-Bedingungen, die Sie in der Bordliteratur Ihres Toyota finden. \*\* Es gelten die Toyota Relax Garantiebedingungen der Toyota Motors Europe S.A./N.V., Avenue du Bourget, Bourgetlaan 60, 1140 Brüssel, Belgien. Toyota Relax gilt für Toyota Fahrzeuge bis zu einem Fahrzeugalter von 15 Jahren oder einer Laufleistung von 250.000 km ab Erstzulassung. Weitere Details sowie die Garantiebedingungen erhalten Sie unter [toyota.de/relax](http://toyota.de/relax). \*\*\* Außer in Albanien, der Ukraine, Russland, Belarus und dem nicht europäischen Teil der Türkei.

## DER SERVICE

LEASING, FINANZIERUNG UND VERSICHERUNG – WIR SIND DER ZUVERLÄSSIGE PARTNER, DER IMMER FÜR SIE DA IST



*Mit den komfortablen Mobilitätslösungen von Toyota Financial Services dürfen Sie sich in jeder Situation auf unkomplizierte Abwicklung und professionellen Service in bester Toyota Qualität freuen. Dabei bieten wir Ihnen alle Leistungen rund um Ihr neues Fahrzeug unkompliziert und zeitsparend aus einer Hand – direkt in Ihrem Toyota Autohaus. Freuen Sie sich auf individuelle Finanzierungen und Leasinglösungen, flexibel mit und ohne Services, mit Laufzeiten und Raten, die in Ihr Budget passen.*

### Toyota Easy Leasing – einfach nur für die Nutzung zahlen

Die intelligente Art des Autofahrens für Privatkunden ist Toyota Easy Leasing, denn damit profitieren Sie von einer günstigen Leasingrate und den Möglichkeiten eines Mobilitätskomplettpakets. Zur Gestaltung Ihres Leasingvertrags entscheiden Sie nicht nur, wie lange Sie Ihren Toyota leasen, sondern bestimmen auch die jährlichen Kilometer, die Sie fahren möchten. Mit den komfortablen Servicebausteinen können Sie den Umfang Ihrer Zusatzleistungen genau Ihren Bedürfnissen anpassen. Ihr Vorteil: Da Sie sich mit einem Leasing nur für die Nutzung Ihres Fahrzeugs entschieden haben, können Sie schon bald wieder auf ein neues Modell umsteigen. Als sinnvolle Ergänzung empfehlen wir zur Absicherung Ihrer Raten den Abschluss einer Leasingratenversicherung.

Unser Tipp für Gewerbetreibende: Mit KINTO One bieten wir Ihnen einen modernen Weg, ein Auto zu leasen und im Business durchzustarten. Sie müssen nur das Modell und das passende Servicepaket auswählen und die Laufzeit des Leasingvertrags festlegen, schon können Sie Ihr Fahrzeug abholen. Ab dann sind in der monatlichen Rate alle vereinbarten Leistungen inklusive und werden über die praktische Servicekarte von Ihrem teilnehmenden Toyota Partner ausgeführt.

### Toyota Easy Finanzierung – einfach wie für Sie gemacht

Wenn Sie Ihr Auto besitzen wollen, können Sie sich Ihre Finanzierung mit unserer Toyota Easy Finanzierung ganz nach Ihren Wünschen zusammenstellen – mit oder ohne Services bzw. Anzahlung und, wenn Sie möchten, mit einer langen Laufzeit für möglichst niedrige Raten.

Entscheiden Sie sich für die Toyota Easy Finanzierung inklusive eines Servicepakets, so profitieren Sie von attraktiven Raten, in denen Services, eine Mobilitätsgarantie und eine Anschlussgarantie bereits enthalten sind. Damit genießen Sie bei einer Laufzeit zwischen 36 und 60 Monaten den Komfort, beim nächsten Werkstattbesuch keine Rechnungen bezahlen zu müssen.

Anderenfalls können Sie die Toyota Easy Finanzierung mit individueller Laufzeit in allen Bereichen selbst gestalten. Durch eine Laufzeit zwischen 12 und 84 Monaten und eine frei festlegbare Höhe von Anzahlung und Schlussrate bleiben Sie mit einer konstanten monatlichen Rate jederzeit flexibel. Mit dem zusätzlichen Abschluss einer Restschuldversicherung schützen Sie sich und Ihre Familie vor finanziellen Engpässen.

Weitere Angebote unserer Finanzdienstleistungen finden Sie unter [toyota-bank.de](http://toyota-bank.de) – oder fragen Sie Ihren Toyota Händler.



### VERSICHERUNG – ausgezeichnete Schutz, schnell und zuverlässig

Zum perfekten Schutz Ihres Toyota bieten wir Ihnen eine hervorragende Versicherung, mit der Sie rundum optimal abgesichert sind.

Neben kompetenter Betreuung, schneller Hilfe und Service im Schadenfall können Sie sich mit „KaskoPlus“ zusätzlich einen Preisvorteil auf Ihre Versicherungsprämie sichern. So wird Ihnen im Schadenfall die Reparatur in Ihrer Toyota Fachwerkstatt garantiert. Ob Haftpflicht, Voll- oder Teilkasko: Wählen Sie nach Ihrem individuellen Bedarf und dem gewünschten Leistungsumfang zwischen den beiden Tarifvarianten „Serie“ und „Komfort“ sowie vielen attraktiven Zusatzbausteinen.

Unser Versprechen: Auf die Toyota Versicherung können Sie sich immer verlassen!

Weitere Informationen zur Versicherung finden Sie unter [www.toyota.de/finanzdienste/versicherung](http://www.toyota.de/finanzdienste/versicherung) oder erhalten Sie bei Ihrem Toyota Händler vor Ort.



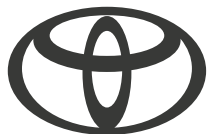

[TOYOTA.DE/HILUX](https://www.toyota.de/hilux)

Wir lassen keine Fragen offen: Mehr Informationen zu unseren Fahrzeugen und weiteren Toyota Produkten erhalten Sie unter **0211 9750024**.  
Dort stehen wir Ihnen gern persönlich zur Verfügung – auch für die Vereinbarung einer Probefahrt. Weitere Informationen finden Sie auf [www.toyota.de](https://www.toyota.de)

Druckfehler, Irrtümer und Änderungen vorbehalten. Alle Preise inkl. 19% Mehrwertsteuer.  
Bei Erscheinen einer neuen Preisliste verlieren alle vorher erschienenen ihre Gültigkeit.

Stand: Juli 2024  
Artikel-Nr.: M20040